

TOP/ONE4

NEXTA
T E C H

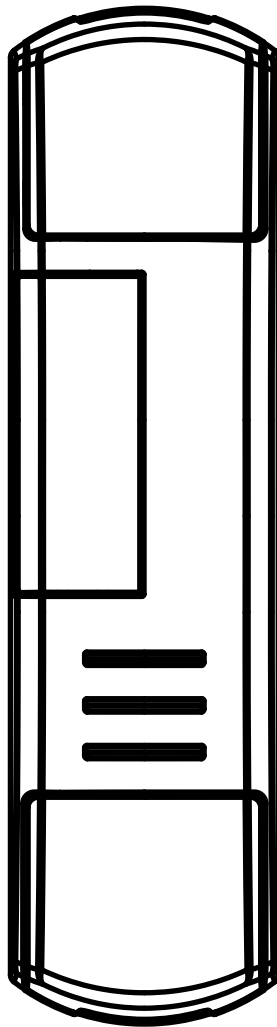

OneSmart

**Centrale di comando per led in tensione monocolore. Numero di uscite impostabili.
Alimentazione 12-24Vdc, Max 24A totale(2OUT= 8A ciascuno, 4 OUT=6A ciascuno).
Ricevente 433.92 MHz per trasmettitori radio.
Connessione Wi Fi per applicazione "OneSmart"**

INDICE

1 - CARATTERISTICHE DEL PRODOTTO	
1.1 - DATI TECNICI	Pagina 2
1.2 - IMPIANTO TIPO	Pagina 3
<hr/>	
2 - MESSA IN FUNZIONE DELLA CENTRALE	Pagina 5
<hr/>	
3 - UTILIZZO	Pagina 5
<hr/>	
4 - COLLEGAMENTI ELETTRICI	
4.1 - COLLEGAMENTO TIPO	Pagina 6
4.2 - SCHEMA DETTAGLIATO DEI COLLEGAMENTI	Pagina 7
<hr/>	
5 - IMPOSTAZIONE DEL NUMERO DI USCITE CONTROLLABILI SEPARATAMENTE	Pagina 8
<hr/>	
6 - GESTIONE CON RADIOCOMANDI	
6.1 - PROGRAMMAZIONE DEI RADIOCOMANDI	Pagina 10
6.2 - CANCELLAZIONE DEI RADIOCOMANDI	Pagina 11
<hr/>	
7 - GESTIONE DA APPLICAZIONE "OneSmart"	
7.1 - CONNESSIONE ALL'APPLICAZIONE "ONESMART"	Pagina 12
<hr/>	
8 - GESTIONE CON COMANDI VOCALI	
8.1 - CONNESSIONE ALL'APPLICAZIONE "GOOGLE HOME"	Pagina 14
8.2 - CONNESSIONE ALL'APPLICAZIONE "AMAZON ALEXA"	Pagina 16
<hr/>	
9 - PROGRAMMAZIONI AVANZATE	
9.1 - PERSONALIZZARE LA FUNZIONE DEL TASTO DEI TRASMETTITORI	Pagina 18
9.2 - IMPOSTAZIONE DI UNA TEMPORIZZAZIONE	Pagina 19
9.3 - STATO DELLO STATO DELLA LUCE ALL'ALIMENTAZIONE DELLA SCHEDA	Pagina 20
9.4 - IMPOSTAZIONE DEGLI INGRESSI DI COMANDO VIA FILO	Pagina 21
9.5 - RESET AI PARAMETRI DI FABBRICA	Pagina 22
<hr/>	
10 - APPROFONDIMENTI	
10.1 - PROBLEMI DI CONNESSIONE DELLA CENTRALE AL ROUTER	Pagina 23
<hr/>	

1 - CARATTERISTICHE DEL PRODOTTO

1.1 DATI TECNICI

Alimentazione (Input)	12 - 24 Vdc
Tipo di carico (Output)	Led in tensione costante monocolor
Potenza massima del carico (Output)	Massimo 8A per uscita se si utilizza solo OUT1 e OUT2 (16A totali) Massimo 6A per uscita, massimo 24A totali
Numero di trasmettitori programmabili	30
Frequenza ricevitore RF	433.920MHz
Frequenza modulo WI-FI	2.4GHz
Grado di protezione	IP20
Temperatura di funzionamento	-20° +55°
Dimensioni del carter	174x46x35 mm

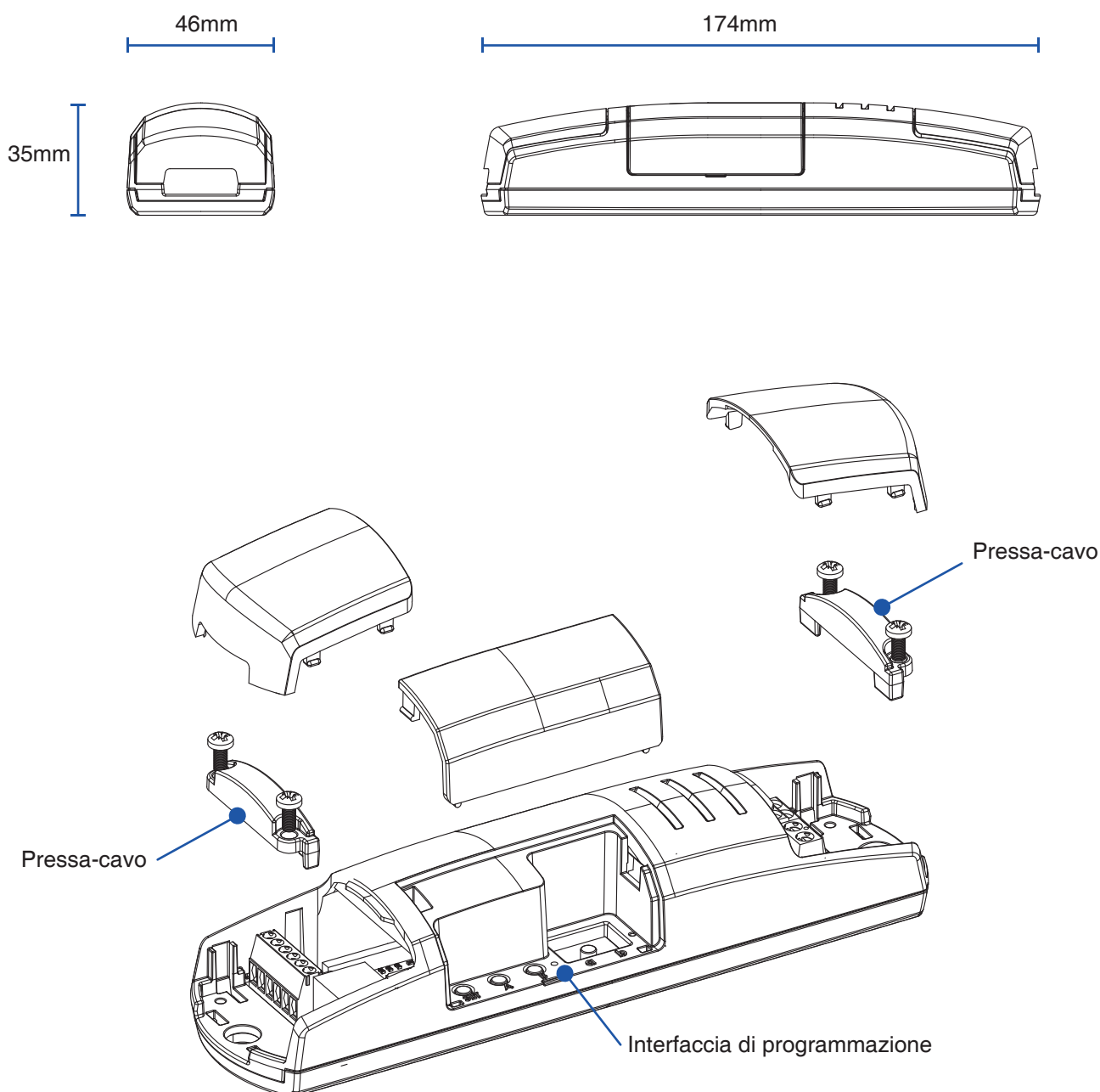

1.2 IMPIANTO TIPO

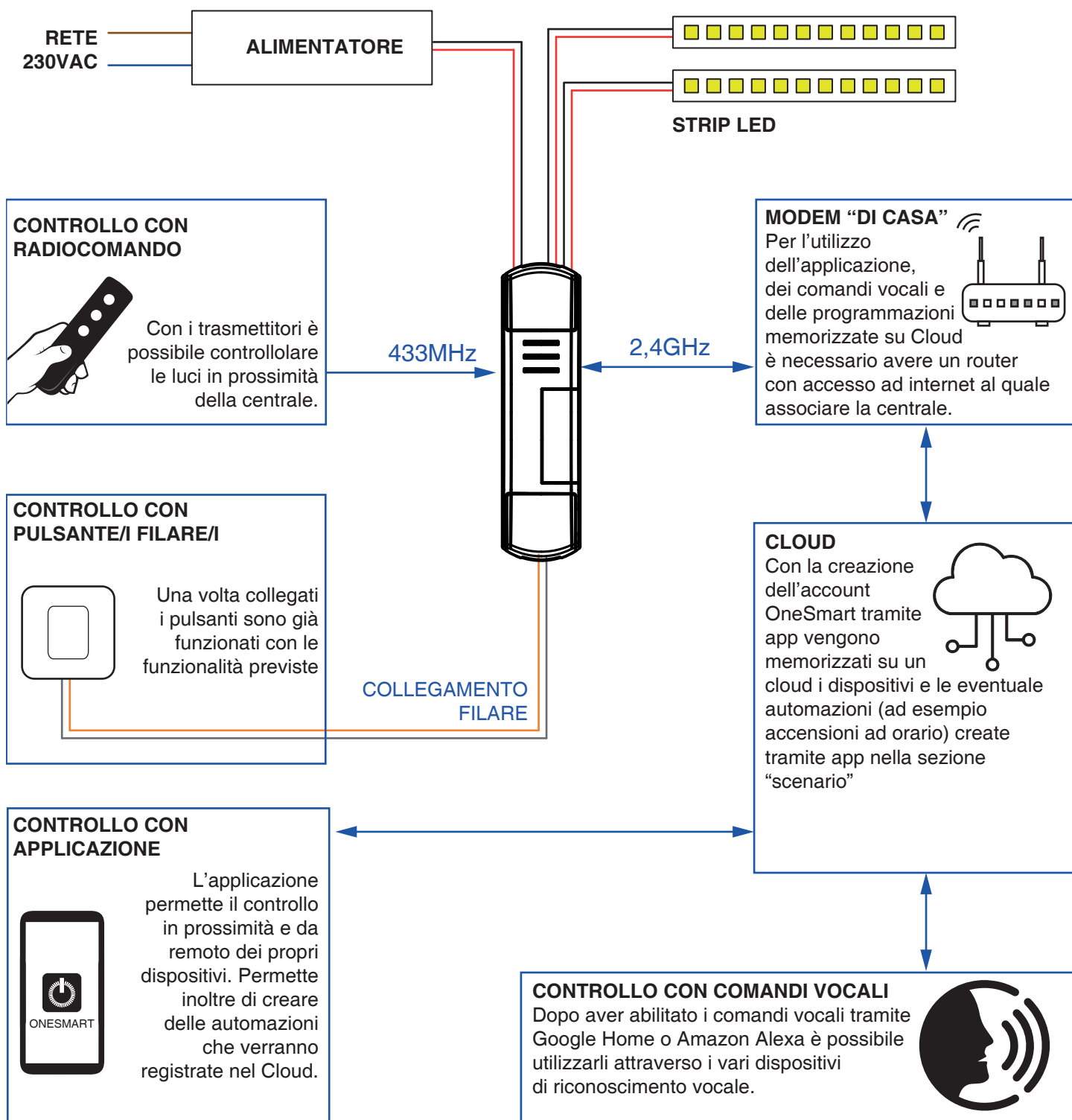

Note:
Il sistema può essere controllato con uno o più dispositivi di controllo (radiocomando, pulsante, applicazione e vocale). Non devono per forza essere tutti presenti e uno non si escludono a vicenda

2 - MESSA IN FUNZIONE DELLA CENTRALE

Di seguito la linea guida per la messa in funzione della centrale

PASSO 1 - COLLEGAMENTI

Effettuare i collegamenti elettrici illustrati nel paragrafo 4.

ATTENZIONE:

Se si utilizzano due uscite: limite 8A per uscita, 16A totali

Se si utilizzano 4 uscite: limite 6A per uscita, 24A totali

PASSO 2 - IMPOSTAZIONE DEL NUMERO DI USCITE

Impostare il numero di uscite che si vuole controllare separatamente con la procedura di paragrafo 5.

Questa centrale infatti può controllare le uscite in diverse modalità, le opzioni disponibili sono:

1. UNA LINEA LED: Tutti gli output controllati in modo sincronizzato
2. DUE LINEE LED: OUT1 e OUT3 controllati in modo sincronizzato e OUT2 e OUT4 controllati in modo sincronizzato
3. TRE LINEE LED: OUT1, OUT2 e OUT3 controllati in modo separato. OUT4 non utilizzato
4. QUATTRO LINEE LED: OUT1, OUT2, OUT3 e OUT4 controllati in modo separato

Di default la centrale gestisce le 4 linee LED in modo sincronizzato

PASSO 2 - PROGRAMMAZIONE RADIO

Associare eventuali radiocomandi con la procedura di paragrafo 6.

PASSO 3 - ASSOCIAZIONE DELL'APPLICAZIONE

Se desiderato, associare l'applicazione WiFi OneSmart alla centrale con la procedura di paragrafo 7.

ATTENZIONE:

Per completare l'associazione WiFi è necessario avere una rete 2,4GHz con accesso a internet.

PASSO 4 - CONFIGURAZIONE DEI COMANDI VOCALI

Se desiderato configurare le applicazione Google Home o Alexa per l'utilizzo con comandi vocali, vedi paragrafo 8.

IL SISTEMA È CONFIGURATO

3 - UTILIZZO

Dopo aver effettuato la messa in funzione la centrale è configurata per poter controllare i LED collegati con le seguenti modalità:

COMANDO CON PULSANTI FILARI

Eventuali pulsanti filari collegati sono già funzionanti. Vedi paragrafo 4 e paragrafo 9.4 per le funzionalità disponibili.

COMANDI VIA RADIO

Una volta associato il radiocomando, vedi paragrafo 6, fare riferimento al manuale di utilizzo del radiocomando stesso per le funzionalità.

COMANDO CON APPLICAZIONE

Dopo aver effettuato la configurazione di paragrafo 7 è possibile utilizzare l'applicazione OneSmart per controllare il dispositivo.

NOTA: è necessario che sia il telefono su cui è installata l'applicazione, sia il dispositivo siano connessi ad una rete WiFi con accesso ad Internet.

UTILIZZO DEI COMANDI VOCALI

Il sistema è compatibile con i comandi vocali Google e Alexa.

Dopo aver effettuato la configurazione di paragrafo 8 è possibile controllare il dispositivo vocalmente attraverso l'applicazione Google Home o Amazon Alex o con gli assistenti vocali compatibili.

4 - COLLEGAMENTI ELETTRICI

Questa centrale è in grado di pilotare 1, 2, 3 o 4 linee di strip led monocolori. Di default il funzionamento è impostato per controllare tutti gli OUT in modo sincronizzato. Se si desidera separare il controllo delle linee LED fare riferimento al paragrafo 5.

AVVERTENZE

- L'installazione deve essere eseguita esclusivamente da personale tecnico qualificato nel rispetto delle normative elettriche e delle norme di sicurezza vigenti.
- Tutti i collegamenti devono essere eseguiti in assenza di tensione elettrica.
- Servirsi di cavi adeguati.
- Non tagliare l'antenna
- Prevedere nella linea elettrica che alimenta il prodotto un dispositivo di disconnessione opportunamente dimensionato
- Smaltire i materiali di rifiuto nel pieno rispetto della normativa locale.
- Non superare i limiti di carico indicati e utilizzare alimentatori correttamente dimensionati con il carico e protetti.

4.1 COLLEGAMENTO TIPO

Di seguito è illustrato in modo grafico il collegamento tipo della centrale.

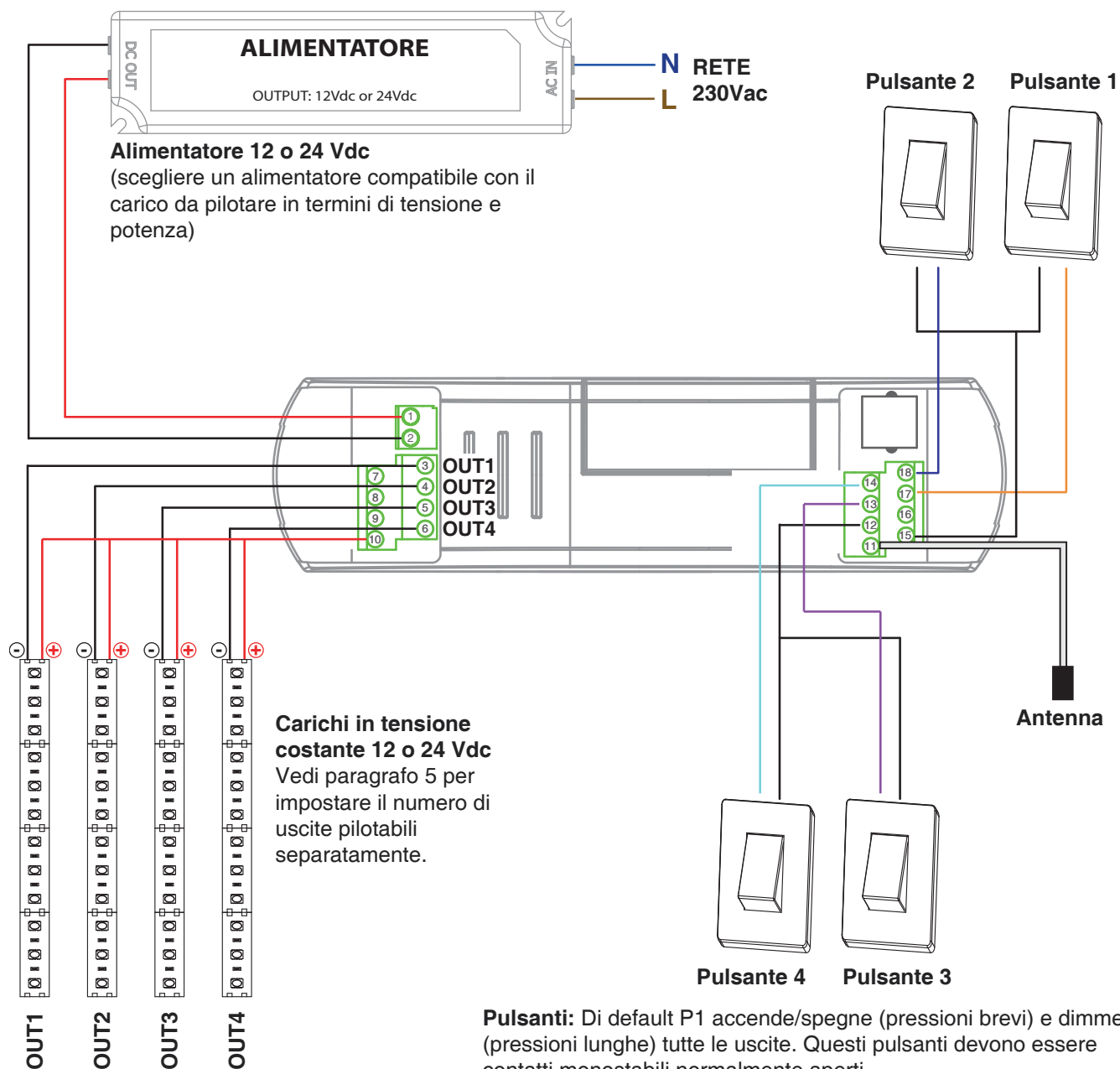

Pulsanti: Di default P1 accende/spegne (pressioni brevi) e dimmera (pressioni lunghe) tutte le uscite. Questi pulsanti devono essere contatti monostabili normalmente aperti.

P3 è previsto per un contatto bistabile con funzione: contatto chiuso= tutti gli OUT accesi, contatto aperto= tutti gli OUT= spenti. Vedi paragrafo 9.4 per modificare le funzionalità.

4.2 SCHEMA DETTAGLIATO DEI COLLEGAMENTI

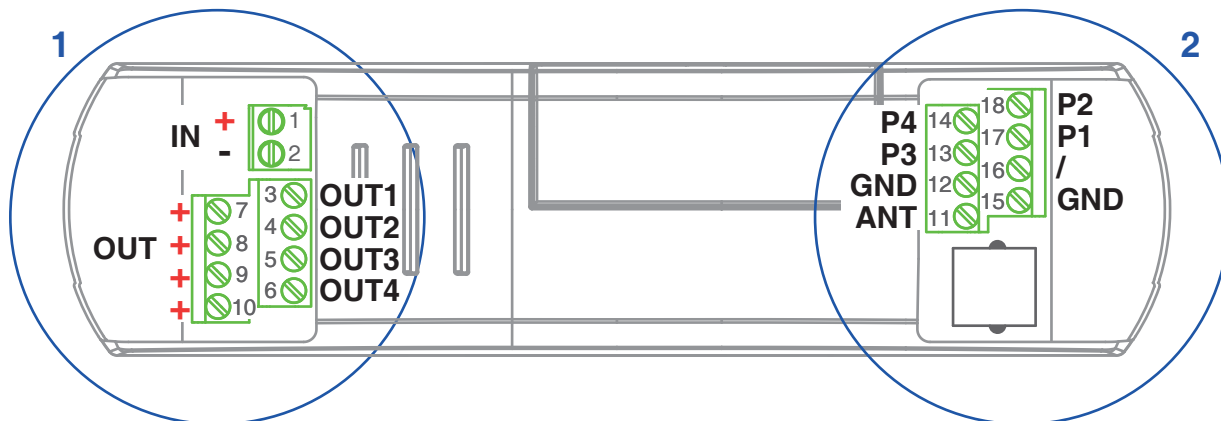

1 - ALIMENTAZIONE E USCITE

Uscite (-)

Vedi paragrafo 5 per impostare il numero di uscite pilotabili separatamente.

OUT1 (-)
OUT2 (-)
OUT3 (-)
OUT4 (-)

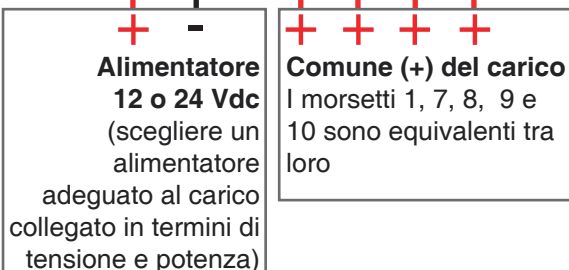
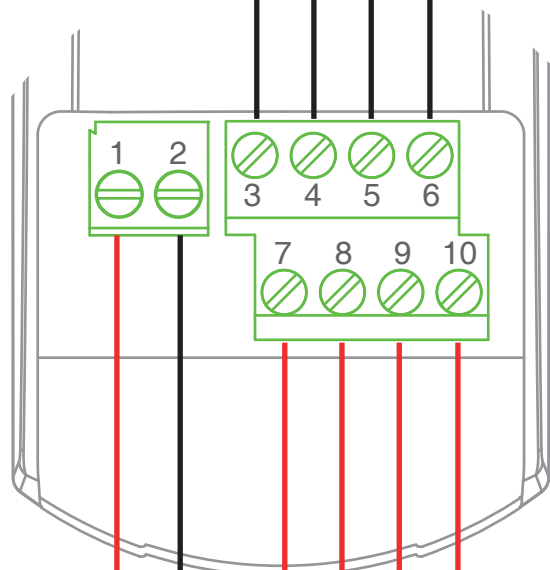

2 - INGRESSI DI COMANDO E ANTENNA

NOTE:

- I morsetti GND sono equivalenti tra loro
- La funzione di default può essere modificata, vedi paragrafo 9.4

GND= Comune dei pulsanti
P3= Input 3 per contatti NC. Contatto chiuso= tutti gli OUT accesi, contatto aperto= tutti gli OUT= spenti.
P4= Input 4 per pulsante NO. Default: nessuna funzione

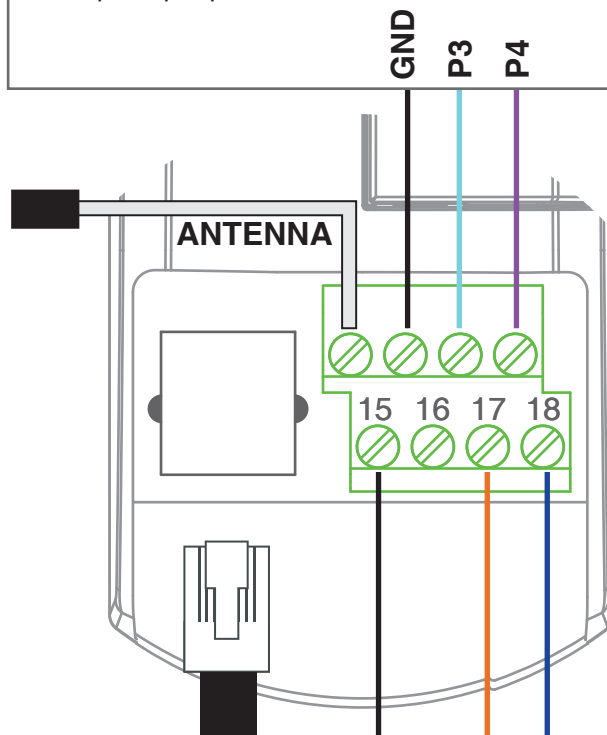

EXTENDER *
Predisposizione per collegamento extender di potenza con RJ11

GND= Comune dei pulsanti
P1= Input 1.
Default: On/Off (pressione breve) e Dim Up/Down (pressione lunga) di tutte le uscite collegate
P2= Input 2.
Default: Off di tutte le uscite collegate

* **EXTENDER:** Se fosse necessario aumentare la potenza del carico collegabile è possibile acquistare una centrale "slave" che ripete esattamente le azioni della centrale "master" garantendo la sincronizzazione dei carichi. La connessione "master/slave" avviene attraverso un cavo RJ11.

5 - IMPOSTAZIONE DEL NUMERO DI USCITE CONTROLLABILI SEPARATAMENTE

Default: tutte le uscite sincronizzate

Cambiando il numero di uscite controllabili separatamente si modifica:

- Il comportamento (accensione sincronizzata o separata) degli output collegati
- La procedura di associazione radio: sarà possibile programmare dei trasmettitori su un numero di uscite pari a quelle impostate
- L'interfaccia dell'applicazione: saranno visualizzate un numero di uscite controllabili pari a quelle impostate

ATTENZIONE:

- Ogni volta che viene fatta la seguente procedura la centrale elimina tutte le programmazioni effettuate (programmazione radio, impostazione ingressi...)
- Questa procedura non modifica il funzionamento dei pulsanti filari collegati per i quali è presente una procedura apposita. Vedi paragrafo 9.4.

DESCRIZIONE

Le opzioni disponibili sono:

1. TUTTI GLI OUTPUT CONTROLLATI IN MODO SINCRONIZZATO (VIA RADIO E VIA WIFI)
2. OUT1 E OUT3 CONTROLLATI IN MODO SINCRONIZZATO E OUT2 E OUT4 CONTROLLATI IN MODO SINCRONIZZATO (VIA RADIO E VIA WIFI)
3. OUT1, OUT2 E OUT3 CONTROLLATI IN MODO SEPARATO (VIA RADIO E VIA WIFI. OUT4 non utilizzato.
4. OUT1, OUT2, OUT3 E OUT4 CONTROLLATI IN MODO SEPARATO (VIA RADIO E VIA WIFI)

PROCEDURA

PASSO 1

Mantenere premuto il tasto P2:
il led si accende ciclicamente rosso, verde, blu e giallo.
Ad ogni colore corrisponde un impostazione:

Colore	Numero di uscite controllabili separatamente
Rosso	1
Verde	2
Blu	3
Giallo	4

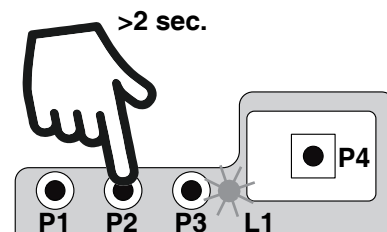

AZIONE: Mantenere premuto P2
LED: Si accende rosso, verde, blu e giallo ciclicamente.

PASSO 2

Rilasciare il tasto in corrispondenza del colore
abbinato all'impostazione desiderata.

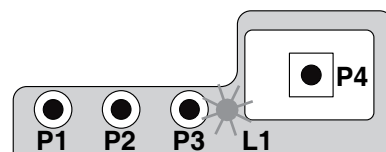

AZIONE: Rilasciare il tasto
LED: Resta acceso fisso

PASSO 3

Fare una pressione breve del tasto P2 per confermare l'impostazione.
Il led fa un numero di lampeggi pari al numero di linee led impostate.

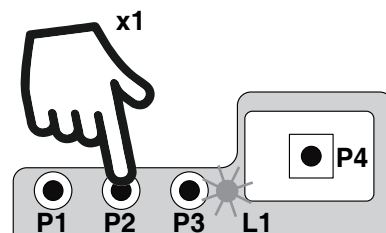

AZIONE: Fare una pressione breve di P2
LED: Esegue un numero di lampeggi pari al valore impostato

6 - GESTIONE CON RADIOCOMANDI

Con queste procedure si possono programmare/cancellare trasmettitori compatibili di tipo multifunzione o di tipo generico.

Trasmettitori multifunzione:

Nel caso di trasmettitori multifunzione le modalità di comando del trasmettitore dipendono dal modello utilizzato. Fare riferimento al manuale del trasmettitore, paragrafo "comandi inviati dal trasmettitore", tenendo presente che questo è un dispositivo di tipo dimmer.

Trasmettitori generici (wireless bus):

Con i trasmettitori generici le funzioni associate al tasto sono:

PRESSIONE BREVE: accensione/spengimento della luce

PRESSIONE LUNGA: dimmer Up/Down della luce

È possibile personalizzare le funzioni dei trasmettitori generici con la procedura di paragrafo 9.1.

6.1 - PROGRAMMAZIONE DEI RADIOCOMANDI

Con questa procedura si possono programmare trasmettitori compatibili di tipo multifunzione o di tipo generico.

In base al numero di linee di strip led impostato con la procedura di paragrafo 5, sarà possibile programmare il telecomando sulle uscite attivate.

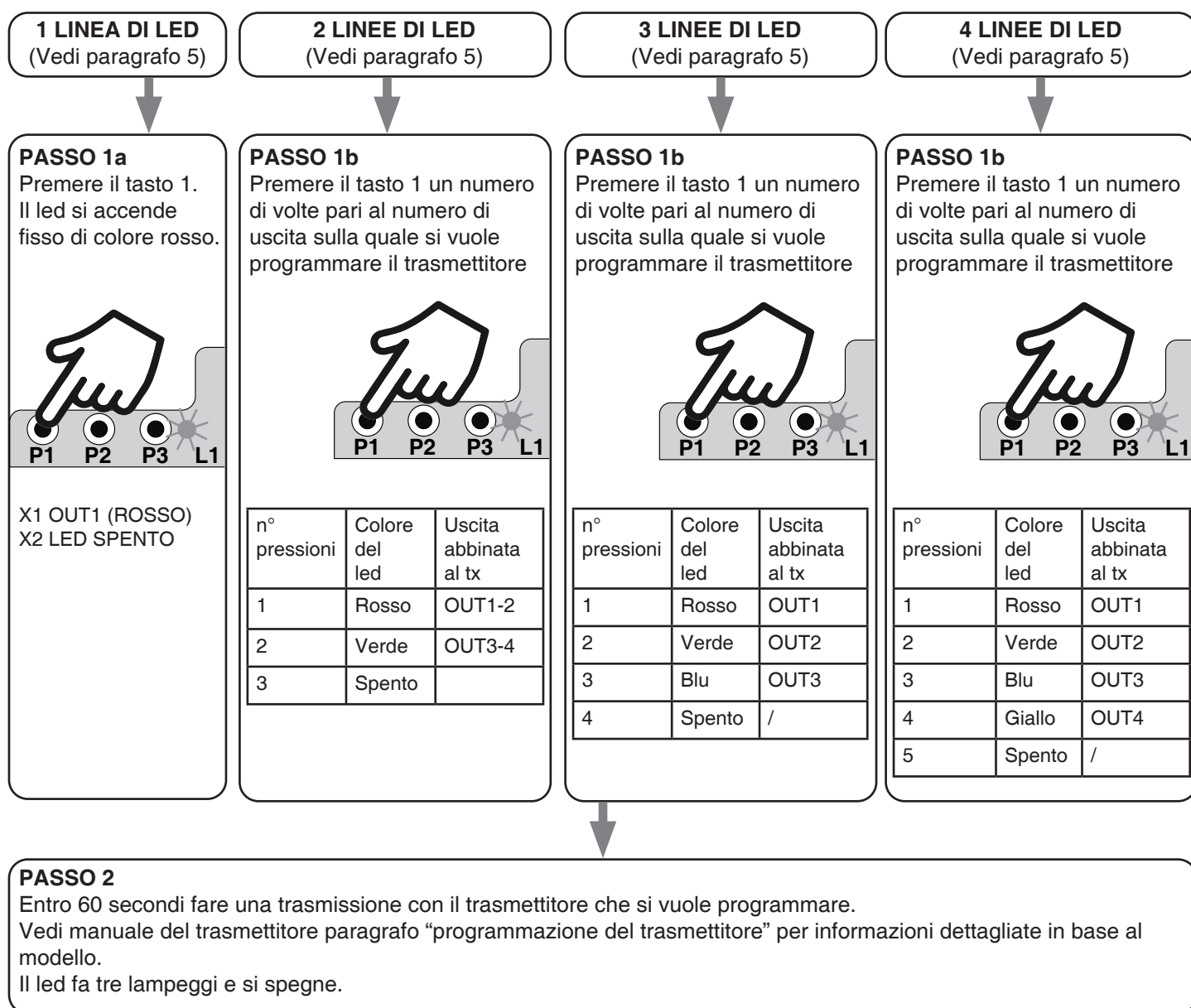

6.2 - CANCELLAZIONE DEI RADIOCOMANDI

Con questa procedura si possono eliminare dalla memoria dei trasmettitori programmati.

PASSO 1

Mantenere premuto il tasto P1 (circa 5 secondi) fino a che il led comincia a lampeggiare di colore rosso.

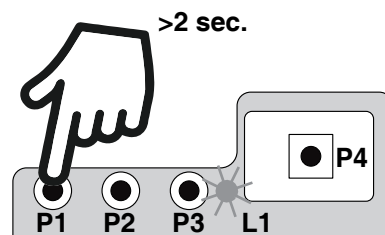

AZIONE: Pressione lunga di tasto P1
LED: Lampeggia rosso

**ELIMINAZIONE DEL SINGOLO
TRASMETTITORE**

PASSO 2a

Entro 10 secondi fare una trasmissione con il trasmettitore che si desidera eliminare.
Il led fa dei lampeggi veloci e si spegne.

**ELIMINAZIONE DI TUTTI I
TRASMETTITORI**

PASSO 2B

Entro 10 secondi fare una pressione breve del tasto P1 per confermare la cancellazione di tutti i trasmettitori.
Il led fa dei lampeggi veloci e si spegne.

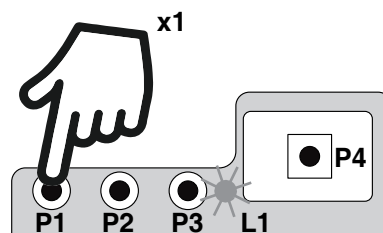

AZIONE: Pressione breve di tasto P1
LED: Lampeggia rosso veloce e si spegne

7 - GESTIONE DA APPLICAZIONE “OneSmart”

Questa procedura permette di collegare la centrale elettronica ad una rete WiFi per essere controllata tramite applicazione sia con funzionamento locale che da remoto.

L'applicazione permette inoltre di creare delle automazioni, cioè delle azioni automatiche (legate ad esempio al tramonto o all'orario) che verranno gestite dal Cloud.

Per poter configurare il sistema è necessario:

- Avere una rete WiFi 2.4GHz con accesso ad Internet
- Un telefono con l'applicazione OneSmart scaricata connesso alla rete WiFi su cui sarà poi collegata anche la centrale elettronica

Una volta configurato il sistema la centrale dovrà avere sempre a disposizione la rete WiFi e anche i dispositivi con i quali si controlla il sistema dovranno essere collegati ad Internet, non necessariamente alla stessa rete WiFi.

7.1 - CONNESSIONE ALL'APPLICAZIONE “ONESMART”

La procedura di pagina seguente permette di fare la prima associazione del dispositivo all'applicazione.

Se non si può accedere all'interfaccia di programmazione nel box è possibile attivare l'ascolto WiFi nel passo 3 della procedura di pagina seguente con le seguenti modalità:

INGRESSI FILARI

- Fare delle continue pressioni brevi dell'ingresso filare 1 (x10) fino a che i LED collegati sulle uscite emettono dei lampeggi
- Completare la procedura

RADIOCOMANDO

- Se si ha a disposizione un radiocomando compatibile inviare il comando radio di associazione WiFi (fare riferimento al manuale specifico del radiocomando).
- I LED collegati sulle uscite emettono dei lampeggi
- Completare la procedura

CONDIVISIONE DEI DISPOSITIVI

Per la condivisione del dispositivo invece la soluzione più semplice per la condivisione dei dispositivi è quella di creare una mail dedicata all'applicazione OneSmart.

Dopo aver associato i dispositivi la prima volta con il primo telefono, per utilizzare il sistema da altri telefoni sarà sufficiente scaricare l'app OneSmart ed eseguire il login con le stesse credenziali.

I dispositivi ed eventuali scenari creati saranno visibili da tutti gli utilizzatori.

In alternativa è possibile condividere il singolo dispositivo con un account OneSmart attraverso le opzioni all'interno della schermata del device oppure una “casa” nel menu “gestione casa” nella finestra “Mi” di OneSmart.

SCHEMATE DI COMANDO APP

In base alle impostazioni di paragrafo 5 nella schermata di controllo del dispositivo saranno visibili solo il numero di linee LED impostate.

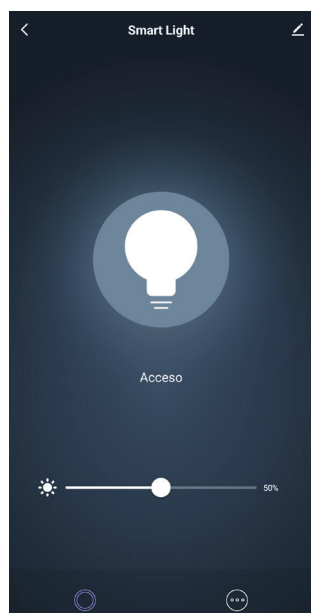

Schermata 1OUT

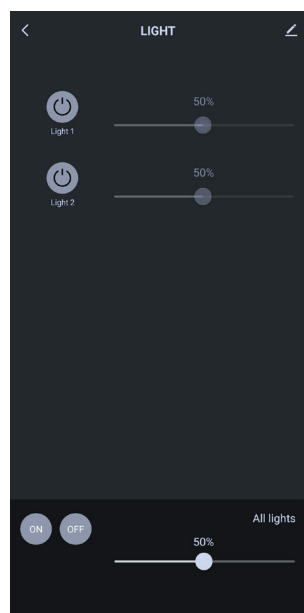

Schermata 2OUT

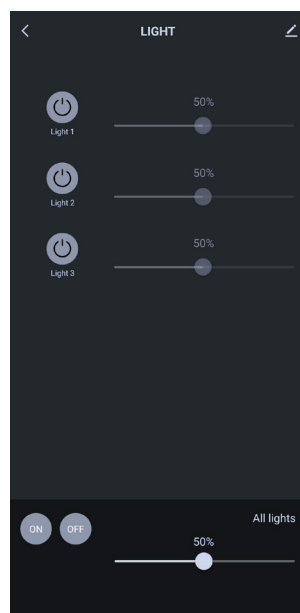

Schermata 3OUT

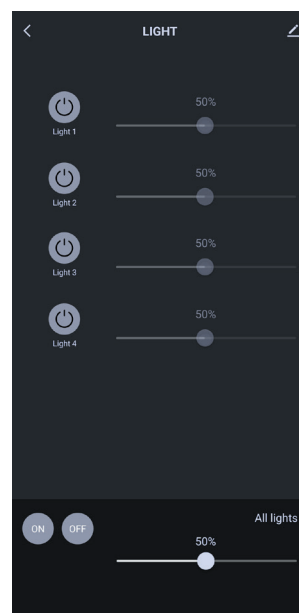

Schermata 4OUT

PROCEDURA

PASSO 1

Scaricare l'applicazione "OneSmart" dallo store e dopo averla avviata eseguire la procedura per la creazione di un account. Sarà necessario inserire una mail valida (alla quale sarà inviato un codice di verifica) e una password.

L'account è necessario per poter registrare i dispositivi nel Cloud e quindi poterli controllare da remoto o avviare gli scenari automaticamente.



PASSO 2

Prima di procedere verificare di aver abilitato il Bluetooth sul proprio telefono e di essere connessi alla rete WiFi sulla quale si vuole associare la centrale. Quindi per avviare la procedura di aggiunta di un dispositivo premere l'icona "+" e in seguito l'icona "aggiungi dispositivo" (1) dalla schermata home. Nella schermata successiva selezionare l'icona "aggiungi" che appare nella finestra "Ricerca dispositivi in corso" (2). Questa finestra appare solo se il telefono ha il Bluetooth attivo.

In alternativa premere sull'icona "Smart Device" (3) ma questa procedura potrebbe non andare a buon fine in base al router al quale ci si prova a collegare.

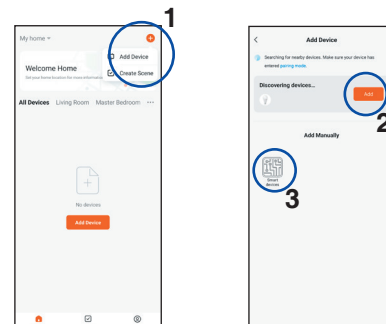

PASSO 3

Mantenere premuto il pulsante P4 fino a che il LED si accende blu. Dopo qualche secondo il LED sulla centrale comincia a fare delle serie di un lampeggio per segnalare che è entrato in programmazione WiFi

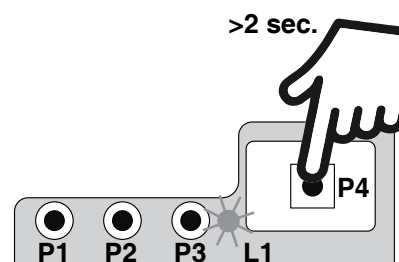

PASSO 4

Verrà quindi proposta la rete WiFi sulla quale è collegato il telefono e che sarà utilizzata per la connessione della centrale. Inserire la password della rete (4)

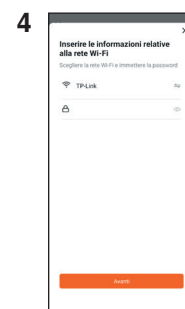

PASSO 5

Ora il dispositivo si configurerà automaticamente. Il led blu in scheda segnala l'avanzamento del settaggio:
Serie di un lampeggio= la centrale è pronta per la configurazione
Serie di due lampeggi= la centrale sta provando a connettersi alla rete
Serie di 4 lampeggi= la centrale si è connessa correttamente
A priori dell'esito della procedura il led si spegnerà dopo due minuti.

Una volta completata la procedura il device sarà visibile nella schermata home dell'applicazione.

Per problemi di connessione, vedi paragrafo 10.1

8 - GESTIONE CON COMANDI VOCALI

Con questa procedura si può associare un account “OneSmart” ad un account Google o Alexa per utilizzare i comandi vocali.

8.1 - CONNESSIONE ALL'APPLICAZIONE “GOOGLE HOME”

PROCEDURA

ATTENZIONE: prima di procedere con questa procedura è necessario aver configurato l'account “OneSmart”, vedi paragrafo 7.

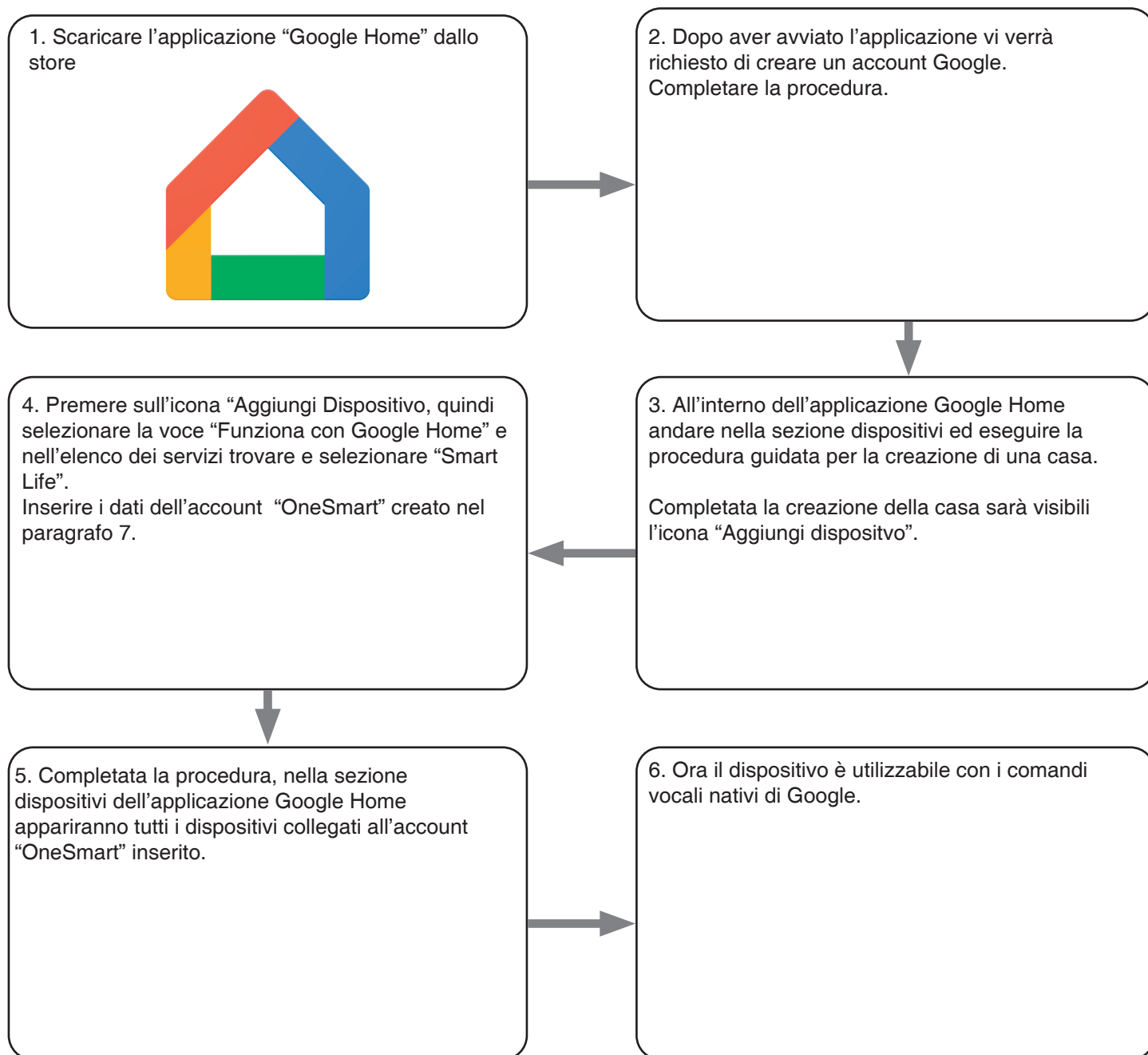

NOTE:

Se si aggiungono altri dispositivi nell'applicazione OneSmart, questi saranno automaticamente aggiunti sulla home di Google.

Se i dispositivi non vengono aggiunti automaticamente, scollegare e ricollegare il proprio account partendo dallo step 3 di questa procedura da Google Home.

UTILIZZO DI “GOOGLE HOME”

MODALITÀ DI INVIO DEI COMANDI VOCALI

Utilizzando il proprio cellulare (o tablet) Android è già possibile inviare comandi vocali tramite l'assistente nativo.

Utilizzando un dispositivo Apple invece si può utilizzare il microfono presente all'interno dell'applicazione Google Home.

Se si vuole aggiungere un dispositivo di riconoscimento vocale Google seguire le procedure per abbinarli alla casa creata e in seguito questi saranno già associati anche alle luci.

ELENCO COMANDI VOCALI

Google prevede dei comandi nativi compatibili con i dispositivi di tipo luce (esempio: accendi, 30%, minimo...).

Per comandare i LED sarà sufficiente inviare questi comandi seguiti dal nome dispositivo che appare nell'elenco dell'applicazione Google Home. È possibile modificare i nomi di ciascuna luce all'interno dell'applicazione Google Home nelle opzioni di ciascun dispositivo.

Se sono presenti più dispositivi i comandi vocali possono essere indirizzati anche a tutte le luci presenti (esempio: spengi tutte le luci)

Attraverso l'utilizzo delle automazioni all'interno dell'app è possibile anche creare dei comandi customizzati.

8.2 - CONNESSIONE ALL'APPLICAZIONE "AMAZON ALEXA"

PROCEDURA

ATTENZIONE: prima di procedere con questa procedura è necessario aver configurato l'account "Smart Life", vedi paragrafo 7.

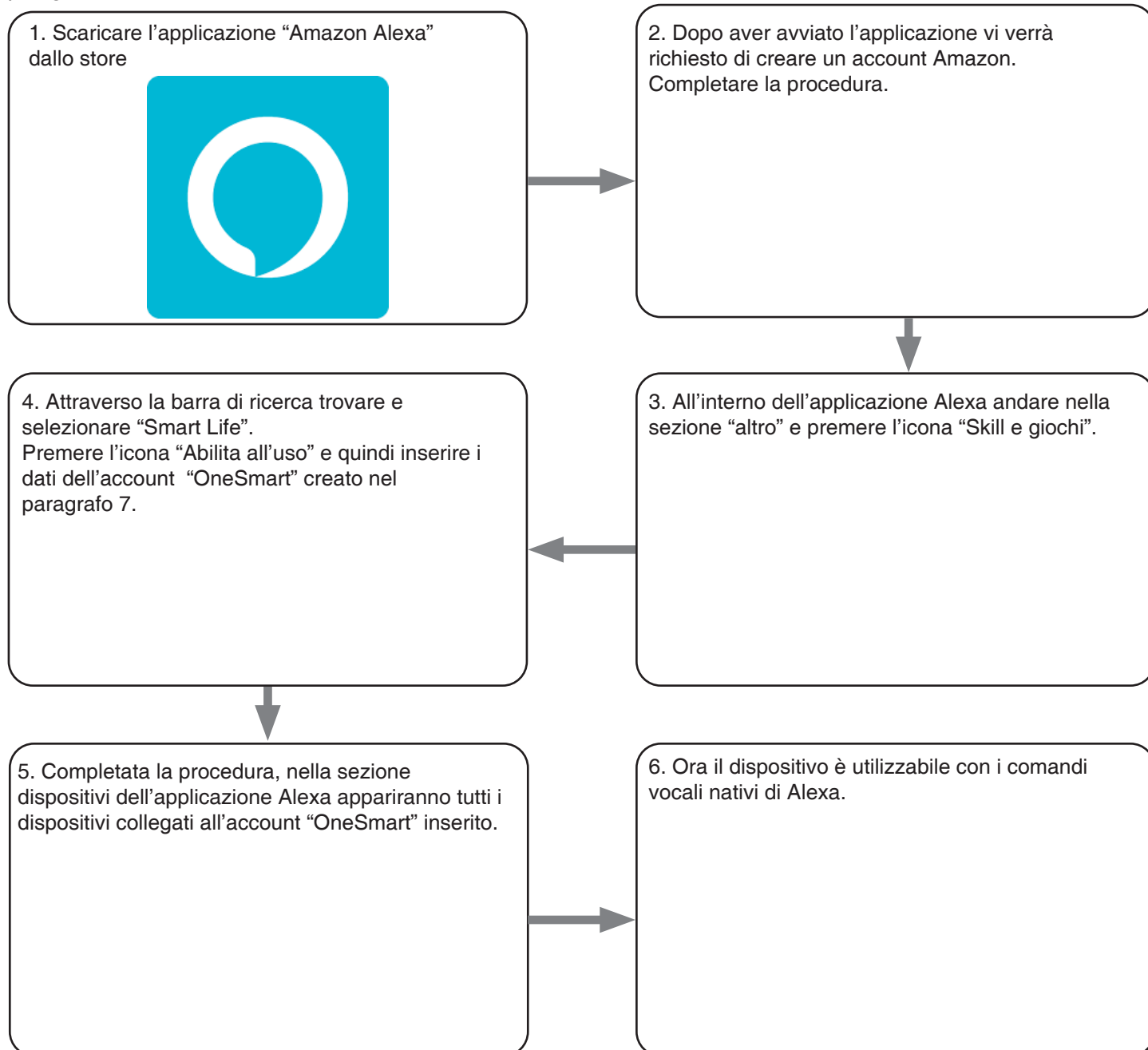

NOTE:

Se si aggiungono altri dispositivi nell'applicazione OneSmart, questi saranno automaticamente aggiunti.

Se i dispositivi non vengono aggiunti automaticamente, scollegare e ricollegare il proprio account partendo dallo step 3 di questa procedura da Google Home.

UTILIZZO DI “GOOGLE HOME”

MODALITÀ DI INVIO DEI COMANDI VOCALI

È già possibile inviare comandi vocali tramite il proprio cellulare utilizzando l'assistente nativo presente all'interno dell'applicazione Amazon Alexa.

Se si vuole aggiungere un dispositivo di riconoscimento vocale Alexa seguire le procedure per abbinarli alla casa creata e in seguito questi saranno già associati anche alle luci.

ELENCO COMANDI VOCALI

Alexa prevede dei comandi nativi compatibili con i dispositivi di tipo luce (esempio: accendi, 30%, minimo...).

Per comandare i LED sarà sufficiente inviare questi comandi seguiti dal nome dispositivo che appare nell'elenco dell'applicazione Alexa. È possibile modificare i nomi di ciascuna luce all'interno dell'applicazione Alexa nelle opzioni di ciascun dispositivo.

Se sono presenti più dispositivi i comandi vocali possono essere indirizzati anche a tutte le luci presenti (esempio: spegni tutte le luci)

Attraverso l'utilizzo delle automazioni all'interno dell'applicazione è possibile anche creare dei comandi personalizzati.

9 - PROGRAMMAZIONI AVANZATE

9.1 - PERSONALIZZARE LA FUNZIONE DEL TASTO DEI TRASMETTITORI DI TIPO "WIRELESS BUS"

Con la seguente procedura è possibile impostare una funzione personalizzata al tasto del trasmettitore della famiglia "wireless bus".

Approfondimenti sulle funzioni impostabili

Funzione 5 - Memo

Ad ogni pressione breve del tasto il carico emette un lampeggio per segnalare la memorizzazione dello stato corrente della luce per le future accensioni.

Se la pressione del tasto avviene da luce spenta, la memorizzazione viene disattivata e la luce si riaccenderà all'ultimo valore impostato, come da default.

PROCEDURA

PASSO 1

Premere il tasto P1 un numero di volte pari all'uscita sulla quale si vuole abbinare il trasmettitore. Il led si accende secondo la tabella seguente. In base all'impostazione di paragrafo 5 saranno disponibili 1, 2, 3 o 4 uscite.

N° pressioni	Colore del led	Uscita abbinata al tx
1	Rosso	OUT1
2	Verde	OUT2
3	Blu	OUT3
4	Giallo	OUT4
5	Spento	/

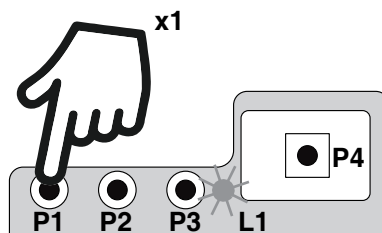

AZIONE: Pressioni brevi di tasto P1
LED: Si accende

PASSO 2

Fare una pressione breve del pulsante P2 sulla ricevente e contare il numero di lampeggi emessi dal led.

NUMERO DI LAMPEGGI	FUNZIONE
1	On
2	Off
3	Pressione breve: On Pressione lunga: Dimmer Up
4	Pressione breve: Off Pressione lunga: Dimmer Down
5	Memo

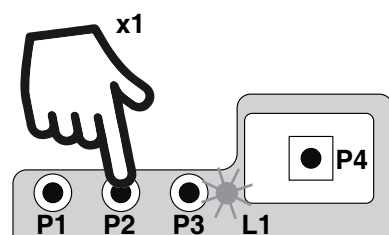

AZIONE: Pressione breve di tasto P2
LED: Fa dei lampeggi

PASSO 3

Fare una pressione breve del tasto P2 durante il lampeggio corrispondente alla funzione desiderata per terminare il conteggio.

Il led si accende fisso.

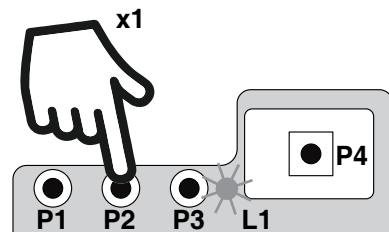

AZIONE: Pressione breve di tasto 2 durante il lampeggio
LED: Si accende rosso

PASSO 4

Entro 60 secondi fare una trasmissione con il trasmettitore che si vuole programmare. Vedi manuale del trasmettitore paragrafo "programmazione del trasmettitore" per informazioni dettagliate in base al modello.

Il led fa tre lampeggi e si spegne.

AZIONE: Invio di un comando da trasmettitore
LED: Lampeggia e si spegne

9.2 - IMPOSTAZIONE DI UNA TEMPORIZZAZIONE

Default: 18 ore

Con la seguente procedura è possibile introdurre una temporizzazione per spegnere automaticamente la luce. Tutti i comandi fanno ripartire il conteggio del tempo, ad esclusione dei seguenti che spegneranno immediatamente la luce: pressione breve dell'ingresso via filo con funzione Off, comando di off da trasmettitore, da applicazione o vocale.

PROCEDURA

PASSO 1

Mantenere premuto il tasto P3, il led si accende ciclicamente verde, azzurro e viola.

Rilasciare quando il led è verde.

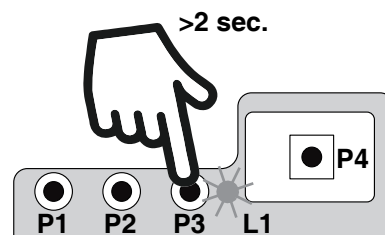

AZIONE: Mantenere premuto il tasto P3

LED: Si accende ciclicamente verde, azzurro e viola.

PASSO 2

Fare una pressione breve del pulsante P3 sulla ricevente e contare il numero di lampeggi emessi dal led.

NUMERO DI LAMPEGGI	FUNZIONE
1	Nessuna temporizzazione
2	30 secondi
3	1 minuto
4	2 minuti
5	5 minuti
6	15 minuti
7	30 minuti
8	1 ora
9	2 ore
10	3 ore
11	8 ore
12	12 ore
13	18 ore

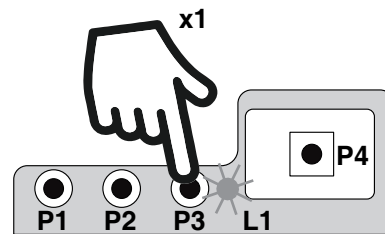

AZIONE: Pressione breve di tasto P3

LED: Fa dei lampeggi

PASSO 3

Fare una pressione breve del tasto P3 durante il lampeggio corrispondente alla funzione desiderata per terminare il conteggio.

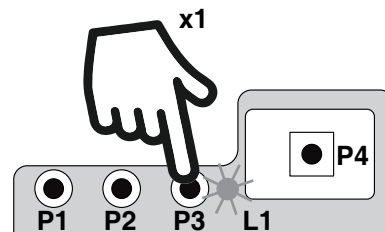

AZIONE: Fare una pressione breve di P3

LED: Eseguire un numero di lampeggi pari al valore impostato

9.3 - STATO DELLO STATO DELLA LUCE ALL'ALIMENTAZIONE DELLA SCHEDA

Default: Ultimo valore prima della mancanza di alimentazione

Con questa procedura si imposta lo stato della luce quando la centralina viene alimentata (utile ad esempio se la centrale è alimentata da un interruttore generale o da un orologio a monte).

PROCEDURA

PASSO 1

Se si desidera memorizzare uno stato della luce all'alimentazione della scheda impostare i LED al valore desiderato con comandi via radio, via filo o via app.

PASSO 2

Mantenere premuto il tasto P3, il led si accende ciclicamente verde, azzurro e viola.
Rilasciare quando il led è azzurro.

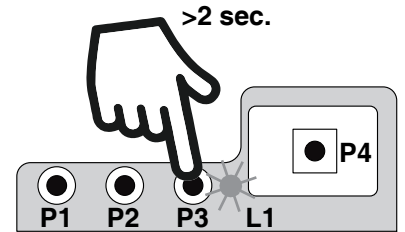

AZIONE: Mantenere premuto il tasto P3

LED: Si accende ciclicamente verde, azzurro e viola. Rilasciare su azzurro.

MEMORIZZAZIONE STATO LUCE FISSO

PASSO 3a

Fare una pressione breve del tasto P1 per salvare lo stato della luce all'alimentazione della scheda pari allo stato attuale dei LED.

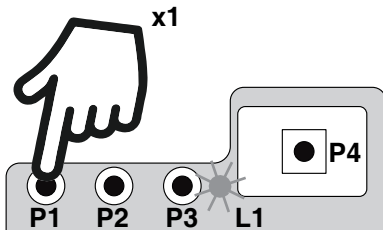

AZIONE: Pressione breve di tasto P1
LED: Fa dei lampeggi veloci e si spegne

FUNZIONE DI MEMORIA ULTIMO STATO

PASSO 3b

Fare una pressione breve del tasto P2 per abilitare la funzione memo all'alimentazione della scheda (riaccensione al valore precedente al black out).

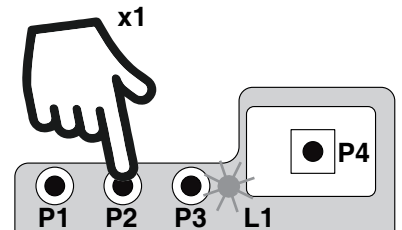

AZIONE: Pressione breve di tasto P2
LED: Fa dei lampeggi lenti e si spegne

9.4 - IMPOSTAZIONE DEGLI INGRESSI DI COMANDO VIA FILO

Default: Modo 1 (Ingresso1: On/Off e dimmer di tutti le linee led, Ingresso2: Off)

Con la seguente procedura è possibile modificare la funzionalità degli ingressi di comando via filo collegati alla scheda. La funzionalità degli ingressi è indipendente dal numero di linee led impostate, eventuali comandi indirizzati a linee led non presenti non saranno eseguiti.

PROCEDURA

PASSO 1

Mantenere premuto il tasto P3, il led si accende ciclicamente verde, azzurro e viola.

Rilasciare quando il led è viola.

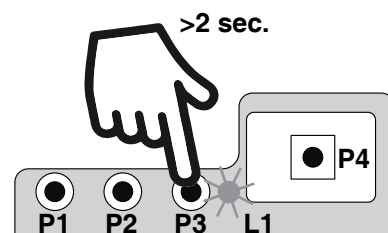

AZIONE: Mantenere premuto il tasto P3

LED: Si accende ciclicamente verde, azzurro e viola. Rilasciare su viola.

PASSO 2

Fare una pressione breve del pulsante P3 sulla ricevente e contare il numero di lampeggi emessi dal led.

NUMERO LAMPEGGI	MODO IMPOSTATO	FUNZIONE INGRESSO 1	FUNZIONE INGRESSO 2	FUNZIONE INGRESSO 3	FUNZIONE INGRESSO 4
1	Modo 1	On/Off (pressione breve) e dimmer (pressione lunga) di tutti gli OUT	Off di tutti gli OUT	Contatto chiuso= tutti gli OUT accesi, Contatto aperto= tutti gli OUT= spenti.	Non utilizzato
2	Modo 2	On (pressione breve) e dimmer Up (pressione lunga) di tutti gli OUT	Off (pressione breve) e dimmer Down (pressione lunga) di tutti gli OUT	Contatto chiuso= tutti gli OUT accesi, Contatto aperto= tutti gli OUT= spenti.	Non utilizzato
3	Modo 3	On/Off (pressione breve) e dimmer (pressione lunga) di OUT1	On/Off (pressione breve) e dimmer (pressione lunga) di OUT2	On/Off (pressione breve) e dimmer (pressione lunga) di OUT3	On/Off (pressione breve) e dimmer (pressione lunga) di OUT4
4	Modo 4	On (pressione breve) e dimmer Up (pressione lunga) di OUT1 e 3	Off (pressione breve) e dimmer Down (pressione lunga) di OUT1 e 3	On (pressione breve) e dimmer Up (pressione lunga) di OUT2 e 4	Off (pressione breve) e dimmer Down (pressione lunga) di OUT2 e 4

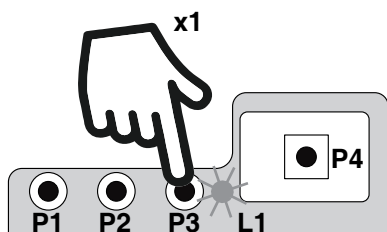

AZIONE: Pressione breve di tasto P3

LED: Fa dei lampeggi

PASSO 3

Fare una pressione breve del tasto P3 durante il lampeggio corrispondente alla funzione desiderata per terminare il conteggio.

Il LED esegue un numero di lampeggi pari al valore impostato.

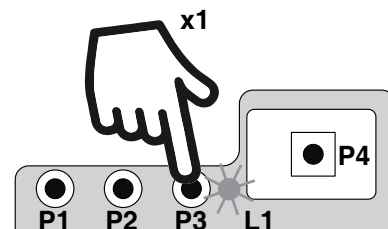

AZIONE: Pressione breve di tasto P3

LED: Esegue un numero di lampeggi pari al valore impostato

9.5 - RESET AI PARAMETRI DI FABBRICA

Con la seguente procedura si riporta la centrale ai parametri di fabbrica.

PROCEDURA:

PASSO 1

Fare una pressione lunga del tasto P1 fino a che il led rosso lampeggia.

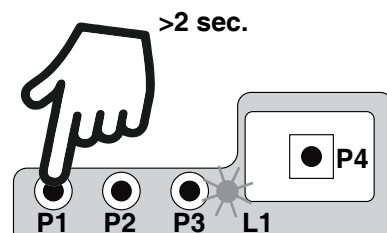

AZIONE: Mantenere premuto il tasto P1
LED: Lampeggia rosso



PASSO 2

Fare una pressione breve del tasto P2.
Il led rosso fa dei lampeggi veloci e si spegne.

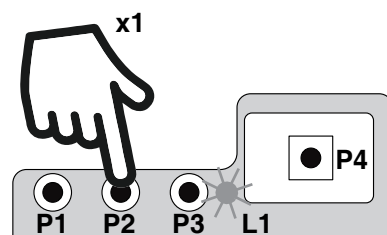

AZIONE: Pressione breve di tasto P2
LED: Lampeggia veloce rosso e si spegne

10 - APPROFONDIMENTI

10.1 - PROBLEMI DI CONNESSIONE DELLA CENTRALE AL ROUTER

Se si riscontrano problemi di connessione della scheda al router si consiglia di:

VERIFICHE PRELIMINARI

- Verificare che la rete a cui si sta associando la centrale si 2.4GHz (non 5GHz)
- Il cellulare che si utilizza per l'associazione deve essere collegato alla stessa rete su cui si vuole connettere la scheda
- Verificare che la password di rete WiFi immessa sia corretta

OPERAZIONI

- Chiudere l'applicazione e rifare la procedura dallo passo 1
- Se possibile provare con un cellulare differente

Se il problema non si risolve, è possibile che siano presenti alcune impostazioni nel router che rendono la rete incompatibile con il sistema di controllo.

Per verificare e modificare queste impostazioni è necessario accedere alla configurazione del router, in base alla marca/ modello ciò avviene o da un pc connesso o da un applicazione del produttore, solitamente le informazioni sono presenti in un etichetta sul router stesso.

I parametri da verificare/impostare sono

FREQUENZA DELLA RETE WIFI

Alcuni router generano una rete che in automatico utilizza una frequenza di 2.4GHz o 5GHz in base al device con cui si sta collegando.

Nella fase di configurazione il device è il cellulare che potrebbe utilizzare la frequenza a 5GHz impedendo la comunicazione con la centrale.

È necessario quindi accedere alle impostazioni del router e forzare la rete 2.4GHz o in alternativa creare due reti, riconoscibili dal nome assegnato, a 2.4GHz e 5GHz.

Durante la fase di associazione prestare attenzione a connettere il cellulare alla rete 2.4GHz.

SICUREZZA WIRELESS

Alcuni protocolli di sicurezza impostati nei router non sono compatibili con il sistema.

All'interno delle impostazioni del router verificare ed eventualmente impostare

SICUREZZA WIRELESS:

TIPO DI SICUREZZA: WPA2

TIPO DI CRITTOGRAFIA: AES



MNLTOP/ONE4ITV1.0

Nexta Tech

company brand of Team srl
via G.Oberdan 90, 33074
Fontanafredda (PN) - Italy
Ph. +39 0434 998682
Email: info@nexta-tech.com
Web: www.nexta-tech.com